







Zurücksetzen der Soundbar

Ein Zurücksetzen des Systems löscht alle Quellen-, Lautstärke-, Netzwerk- und ADAPTiQ®-Audiokalibrierungseinstellungen von der Soundbar und stellt die werkseitigen Originaleinstellungen wieder her.

1. Drücken Sie auf der Fernbedienung die SoundTouch®-Taste .
2. Halten Sie die TeleText-Taste  10 Sekunden lang gedrückt, bis die Wi-Fi-Anzeige , TV-Anzeige , SoundTouch®-Anzeige  und Bluetooth-Anzeige  an der Soundbar weiß blinken.

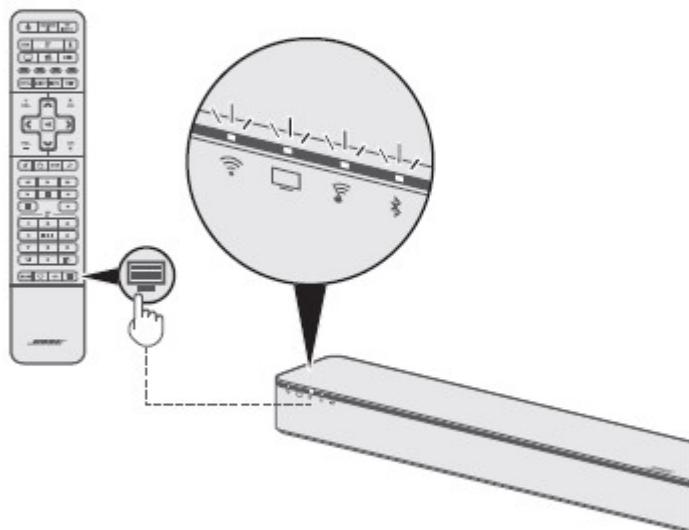

Die Soundbar wird neu gestartet und  an der Soundbar leuchtet gelb (Setup-Modus), wenn das Zurücksetzen abgeschlossen ist.

3. So stellen Sie das Netzwerk und die Audioeinstellungen der Soundbar wieder her:
 - Starten Sie die SoundTouch®-App auf Ihrem Smartphone oder Tablet und fügen Sie das System zum Netzwerk hinzu (siehe Seite 27).
 - Führen Sie die ADAPTiQ-Audiokalibrierung aus (siehe Seite 22).